

# Instructions d'Installation

(Baignoire en Acrylique)

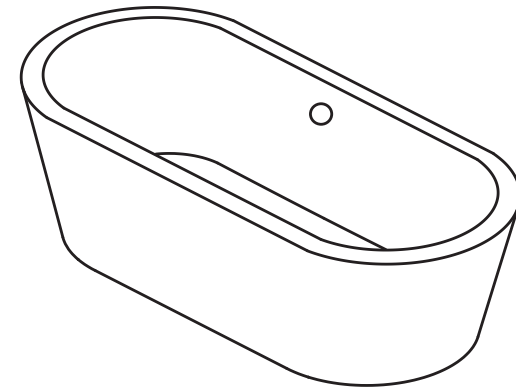

Étant donné que le style du produit est continuellement mis à jour, le produit réel peut ne pas correspondre à l'illustration, mais le principe de base reste le même. Une fois l'installation terminée, ce manuel doit être conservé par le client.



Ce manuel de doit être remis à l'utilisateur avec la baignoire.  
Cette garantie n'est valable que si elle est installée par un installateur professionnel suivant les étapes des instructions.



## Précautions avant et après l'installation

- 1) Veuillez vérifier immédiatement la complétude du produit et d'éventuels dommages dès réception de la marchandise (voir la liste des pièces à la page 02 pour plus de détails).
- 2) Informez immédiatement votre revendeur en cas de dommage, nous ne sommes pas responsables des dommages survenus pendant ou après l'installation.
- 3) Veuillez vérifier la largeur de la porte avant de commencer les travaux, et assurez-vous que la baignoire achetée peut passer en toute sécurité par la porte de la pièce où la baignoire sera installée.
- 4) Ne placez aucun circuit sous la baignoire.
- 5) Vérifiez l'étanchéité de la baignoire. Après avoir raccordé les tuyaux d'alimentation et d'évacuation d'eau, vous devez tester l'eau dans la baignoire pour vérifier s'il y a des fuites.

Remarque : Nous nous réservons le droit de modifier ou de changer ce produit sans préavis.

## Liste des pièces

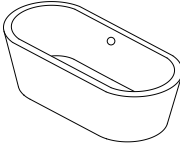
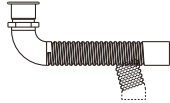
 Après le déballage, veuillez confirmer les pièces et les quantités selon le contenu suivant.

Produit	Baignoire	Vidage	Instructions
Qté	1	1	1
Schéma			

## Exigences d'installation

Outils :

Clé  
Niveau à bulle  
Chaussures de sécurité  
Équerre  
Tournevis  
Pince  
Cutter

# Installation

## ! 1. Préparation de l'installation de la baignoire

Assurez-vous de disposer d'un espace 100 mm plus grand que la taille du produit de la baignoire, et déterminez la position d'installation de la baignoire

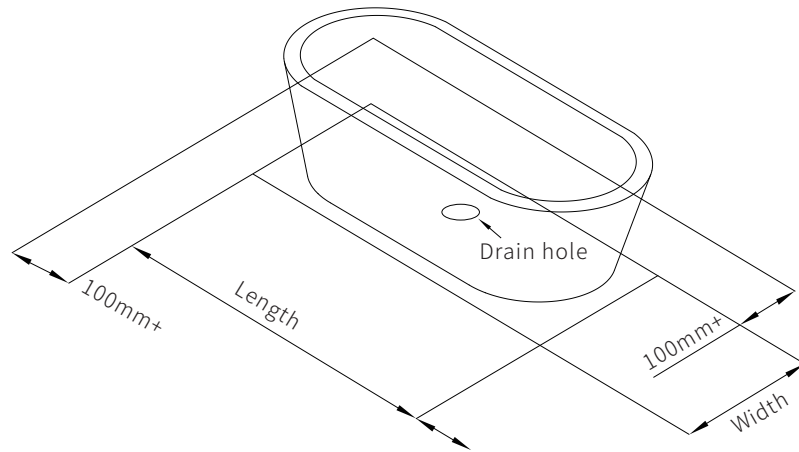

## ! 2. Installation de la baignoire

Placez la baignoire à l'envers sur le support, et ajustez les pieds de la baignoire à 2~3 mm au-dessus du rebord de la baignoire.

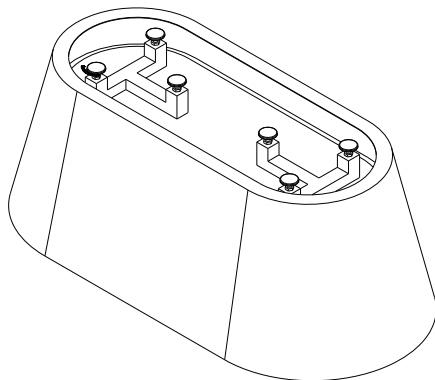

03

## ! 3. Raccordement du tuyau de drainage

Veillez connecter le bas de la baignoire au vidage.

(Après l'installation, remplissez d'eau pour vérifier l'étanchéité)

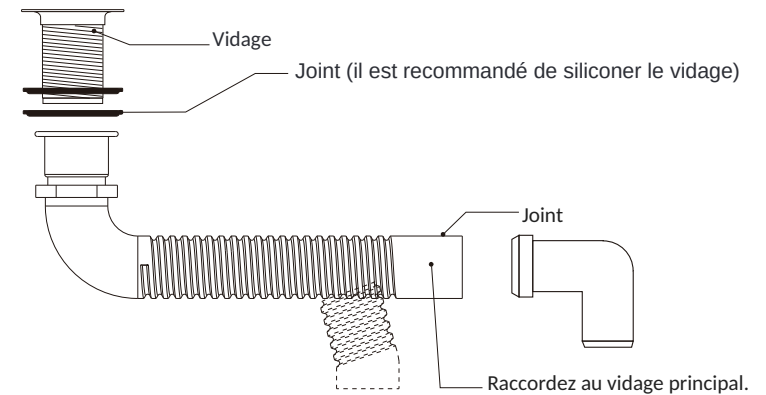

## ! 4. Ajustez la stabilité

Pour éviter un sol irrégulier, ajustez finement les pieds de la baignoire jusqu'à ce que la baignoire soit complètement de niveau

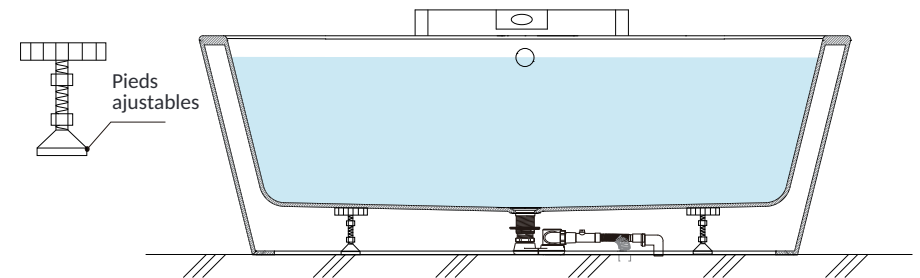

04

 5. Fixez la baignoire

Utilisez du silicone pour fixer la base au sol et attendez 24 heures qu'il durcisse.

